

INSPIRE CONFIANCE

DEPUIS PLUS DE
100 ANS

Sunbeam^{MD}

Série STF1363

Ventilateur colonne personnel



Guide d'utilisation

VEUILLEZ LIRE ET GARDER CES DIRECTIVES IMPORTANTES

VEUILLEZ LIRE ET CONSERVER CES DIRECTIVES DE SÉCURITÉ IMPORTANTES

Lors de l'usage de tout appareil électrique, des précautions fondamentales doivent être observées, y compris celles-ci :

1. Lisez toutes les directives avant d'utiliser cet appareil.
2. N'utilisez le ventilateur qu'aux fins précisées dans le guide d'instructions.
3. Pour éviter le risque de choc électrique, ne submergez pas l'appareil, la fiche ou le cordon d'alimentation dans l'eau et ne les éclaboussez avec aucun liquide. Branchez le ventilateur directement sur une prise de courant alternatif de 120 volts.
4. Une surveillance étroite est requise lorsque l'appareil est utilisé par des enfants ou à proximité de ceux-ci.
5. Lorsque l'appareil n'est pas utilisé, lorsque vous le déplacez d'un endroit à l'autre, avant d'ajouter ou d'enlever des pièces ou avant de le nettoyer, débranchez-le de la prise électrique.
6. Évitez tout contact avec les pièces en mouvement.
7. N'utilisez pas l'appareil en présence de vapeurs explosives et/ou inflammables.
8. Pour éviter tout risque d'incendie, ne placez JAMAIS le cordon d'alimentation sous des moquettes, ou toute pièce près d'une flamme nue, d'un appareil de cuisson ou de tout appareil de chauffage.
9. N'utilisez PAS l'appareil si sa fiche ou son cordon est endommagé, s'il a mal fonctionné ou bien s'il a été échappé ou endommagé de quelque façon que ce soit. Mettez le ventilateur au rebut ou apportez-le à un centre de services agréé pour lui faire subir les contrôles, réparations ou réglages nécessaires.
10. N'acheminez pas le cordon sous de la moquette, ne le couvrez pas de carpettes, tapis de corridor ou autre couvre-sol. Ne passez pas le cordon sous des meubles ou des appareils. Éloignez-le du passage afin qu'il ne puisse pas faire trébucher.

11. L'usage d'accessoires non recommandés ou non vendus par le fabricant de l'appareil peut présenter des dangers.
12. Ne laissez pas pendre le cordon au bord d'une table ou d'un comptoir, ne le laissez pas toucher de surface chaude et ne le mettez pas dans un lieu passant.
13. N'employez pas l'appareil à l'extérieur.
14. Pour débrancher l'appareil, tenez la fiche et tirez-la hors de la prise. Ne tirez jamais sur le cordon.
15. Utilisez toujours l'appareil sur une surface sèche et plane.
16. N'utilisez pas l'appareil avant qu'il soit complètement assemblé et que toutes ses pièces soient bien en place.
17. Ce produit est conçu pour une utilisation domestique SEULEMENT et ne doit pas servir à des fins commerciales ou industrielles.
18. **AVERTISSEMENT:** Afin de réduire le risque d'incendie ou de chocs électriques, N'utilisez PAS ce ventilateur avec un dispositif de commande de vitesse transistorisé.

VEUILLEZ LIRE ET CONSERVER CES DIRECTIVES DE SÉCURITÉ

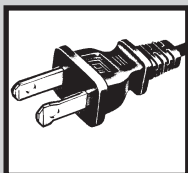

CET APPAREIL EST DOTÉ D'UN CORDON À FICHE POLARISÉE (une lame est plus large que l'autre). Afin de réduire les risques d'électrocution, cette fiche ne s'insère que d'un seul sens dans la prise électrique. Si la fiche ne s'insère pas dans la prise, retournez la fiche. Si elle ne s'adapte toujours pas, contactez un électricien qualifié afin d'installer la prise appropriée.

NE CONTOURNEZ PAS CE DISPOSITIF DE SÉCURITÉ ET N'ALTÉREZ LA FICHE D'AUCUNE FAÇON.

CARACTÉRISTIQUES – UTILISATION NETTOYAGE/ENTRETIEN

INSTRUCTIONS D'ASSEMBLAGE

Ce ventilateur vient complètement assemblé et prêt à l'emploi. Retirez-le soigneusement de la boîte, lisez toutes les instructions, branchez-le puis profitez-en!

MODE D'EMPLOI

1. Placez le ventilateur sur une surface sèche et plane.
2. Branchez le cordon d'alimentation sur une prise de courant alternatif standard de 120 volts.
3. Pour mettre le ventilateur en marche, tournez le bouton de commande (B) à gauche, au réglage désiré: bas (I) ou haut (II) - (☀).
4. Afin que le ventilateur oscille, tournez le bouton de commande (B) à droite, au réglage désiré: bas (I) ou haut (II) - (☀).
5. Pour éteindre le ventilateur, réglez le bouton de commande (B) en position d'arrêt (O).

INSTRUCTIONS DE NETTOYAGE/ ENTRETIEN

Suivez ces instructions pour entretenir le ventilateur convenablement et en toute sécurité. N'oubliez pas :

- Débranchez toujours le ventilateur avant de le nettoyer.
- Ne laissez pas dégoutter d'eau sur ou dans le boîtier du moteur du ventilateur.
- N'utilisez aucun des produits suivants comme produit de nettoyage: essence, diluant, benzène.

Nettoyez la grille, le boîtier et le socle du ventilateur avec un chiffon doux, humide. **N'ESSAYEZ PAS DE RETIRER L'HÉLICE.** Faites preuve de beaucoup de précautions à proximité du boîtier du moteur. Veillez à ce que le moteur et les autres éléments électriques ne soient pas exposés à l'eau ou aux projections d'eau.

RANGEMENT DU VENTILATEUR

Pendant la saison froide, il est important de conserver le ventilateur dans un endroit sûr et sec. Il est également important de protéger la tête du ventilateur contre la poussière. **NOUS VOUS RECOMMANDONS FORTEMENT D'UTILISER LA BOÎTE D'ORIGINE POUR L'ENTREPOSAGE.**

Si vous avez des questions sur le produit ou si vous voulez en savoir plus sur d'autres produits Sunbeam^{MD}, veuillez vous adresser à notre Service client au 1 888 264-9669. Vous pouvez aussi vous rendre sur notre site Web au www.sunbeam.ca.

Figure 1

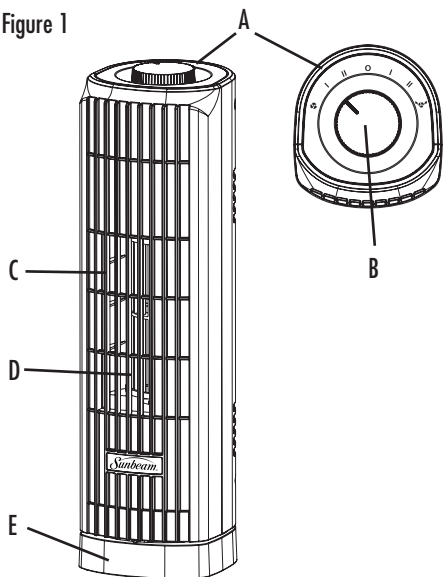

- | | |
|------------------------|---------------------------|
| A. Tableau de commande | C. Grille avant |
| B. Bouton de commande | D. Hélice (non illustrée) |
| | E. Socle |

RENSEIGNEMENTS D E GARANTIE

GARANTIE LIMITÉE DE 1 AN

Sunbeam Products, Inc. faisant affaires sous le nom de Jarden Consumer Solutions ou, si au Canada, Sunbeam Corporation (Canada) Limited faisant affaires sous le nom de Jarden Consumer Solutions (collectivement « JCS ») garantit que pour une période de un an à partir de la date d'achat, ce produit sera exempt de défauts de pièces et de main-d'oeuvre. JCS, à sa discrétion, réparera ou remplacera ce produit ou tout composant du produit déclaré défectueux pendant la période de garantie. Le produit ou composant de remplacement sera soit neuf soit réusiné. Si le produit n'est plus disponible, il sera remplacé par un produit similaire de valeur égale ou supérieure. Il s'agit de votre garantie exclusive. N'essayez PAS de réparer ou d'ajuster toute fonction électrique ou mécanique de ce produit, cela annulera cette garantie.

Cette garantie n'est valable que pour l'acheteur au détail original à partir de la date de l'achat au détail initial et elle n'est pas transférable. Veuillez conserver le reçu d'achat original. La preuve d'achat est exigée pour tout service couvert par la garantie. Les concessionnaires JCS, les centres de service et les détaillants qui vendent des articles JCS n'ont pas le droit d'altérer, de modifier ou de changer d'une manière quelconque les modalités de cette garantie.

Cette garantie ne couvre pas l'usure normale des pièces ou l'endommagement attribuable à la négligence, à l'utilisation abusive du produit, au branchement sur un circuit de tension ou courant inapproprié, au non-respect du mode d'emploi, au démontage et à la réparation ou à l'altération par quiconque, sauf JCS ou un centre de service agréé JCS. Cette garantie ne couvre pas non plus les cas de force majeure comme incendies, inondations, ouragans et tornades.

Quelles sont les limites de la responsabilité de JCS?

JCS n'assume aucune responsabilité pour les dommages accessoires ou indirects résultant du non-respect de toute garantie ou condition explicite, implicite ou générale.

Sauf dans la mesure interdite par la législation pertinente, toute garantie implicite de qualité marchande ou d'application à un usage particulier est limitée à la durée de la garantie ou condition ci-dessus.

JCS décline toutes autres garanties, conditions ou représentations expresses, sous-entendues, générales, ou autres.

JCS n'assume aucune responsabilité pour les dommages, quels qu'ils soient, résultant de l'achat, de l'utilisation normale ou abusive ou de l'incapacité à utiliser le produit, y compris les dommages accessoires, les dommages-intérêts particuliers, les dommages immatériels et les dommages similaires ou pertes de profits; ou bien pour les violations de contrat, fondamentales, ou autres, ou les réclamations contre l'acheteur par un tiers.

Certaines provinces ou juridictions et certains états interdisent d'exclure ou de limiter les dommages accessoires ou indirects, ou ne permettent pas la limitation de la durée d'application de la garantie implicite, de sorte que vous pouvez ne pas être assujetti aux limites ou exclusions énoncées ci-dessus.

Cette garantie vous confère des droits juridiques précis et vous pouvez avoir d'autres droits, ces droits variant d'une province, d'un état ou d'une juridiction à l'autre.

Comment obtenir le service prévu par la garantie

Aux États-Unis

Si vous avez des questions sur le produit ou la garantie, ou si vous voulez bénéficier d'un service dans le cadre de la garantie, veuillez appeler le 1 888 264-9669 pour obtenir l'adresse d'un centre de service agréé.

Au Canada

Si vous avez des questions sur le produit ou la garantie, ou si vous voulez bénéficier d'un service dans le cadre de la garantie, veuillez appeler le 1 888 264-9669 pour obtenir l'adresse d'un centre de service agréé.

Aux États-Unis, cette garantie est offerte par Sunbeam Products Inc. faisant affaires sous le nom de Jarden Consumer Solutions, située à Boca Raton, Floride 33431. Au Canada, cette garantie est offerte par Sunbeam Corporation (Canada), Limited faisant affaires sous le nom de Jarden Consumer Solutions, située au 20 B Rue Hereford, Brampton, (Ontario) L6Y 0M1. Si vous éprouvez tout autre problème ou si vous désirez effectuer toute autre réclamation quant à ce produit, veuillez écrire à notre service à la clientèle. **VEUILLEZ NE RETOURNER CE PRODUIT À AUCUNE DE CES ADRESSES NI À L'ÉTABLISSEMENT D'ACHAT.**

© 2013 Sunbeam Products, Inc. faisant affaires sous le nom de Jarden Consumer Solutions. Tous droits réservés. Importé et distribué par Sunbeam Corporation (Canada) Limited faisant affaires sous le nom de Jarden Consumer Solutions, 20 B Hereford Street, Brampton (Ontario) L6Y 0M1.